

0 0,5 1m 2m 3m 4m 5m

Esta documentación gráfica es orientativa y ha sido elaborada a partir del Proyecto Básico del Edificio, pudiendo estar sujeta a modificaciones de carácter técnico, derivadas del desarrollo del proyecto de Edificación y su ejecución. El amueblamiento dibujado lo es a título indicativo, no estando incluida en la venta los muebles, electrodomésticos ni elementos de decoración, (salvo los especificados en memoria de calidades).

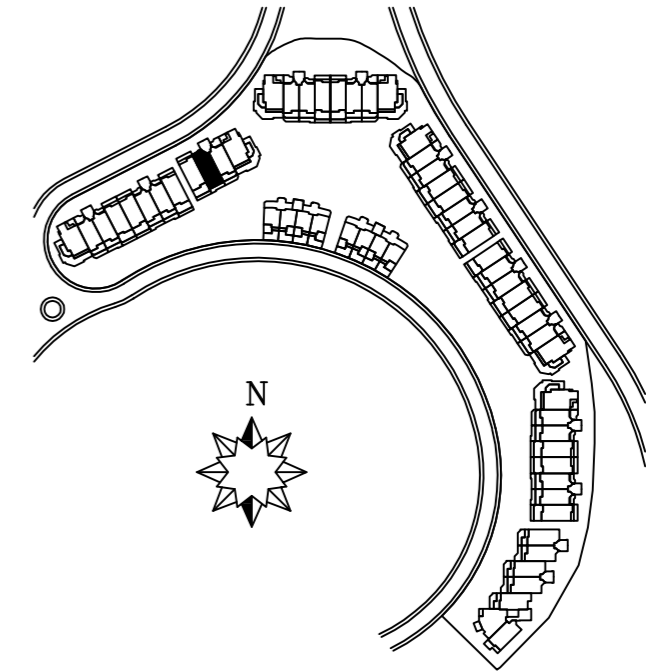
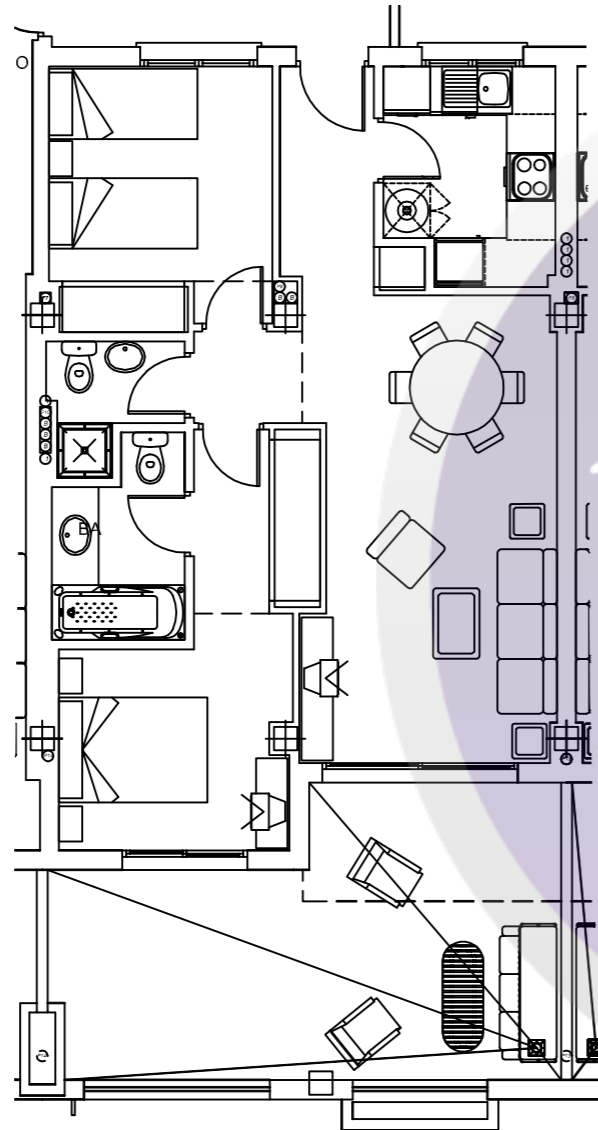

TIPO 9

SUPERFICIES / M2	
Sup. Const. / Built interior:	76.88 m2
Sup. Terrazas / Terraces:	22.66 m2
Sup. Jardín / Garden:	--

**PORTAL-3
PLANTA PRIMERA B /
FIRST FLOOR B**



0 0,5 1m 2m 3m 4m 5m

Esta documentación gráfica es orientativa y ha sido elaborada a partir del Proyecto Básico del Edificio, pudiendo estar sujeta a modificaciones de carácter técnico, derivadas del desarrollo del proyecto de Edificación y su ejecución. El amueblamiento dibujado lo es a título indicativo, no estando incluida en la venta los muebles, electrodomésticos ni elementos de decoración, (salvo los especificados en memoria de calidades).

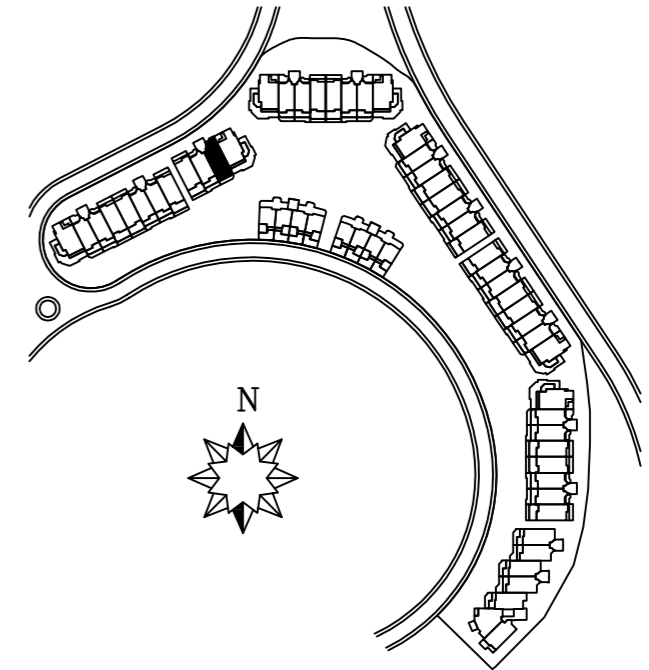
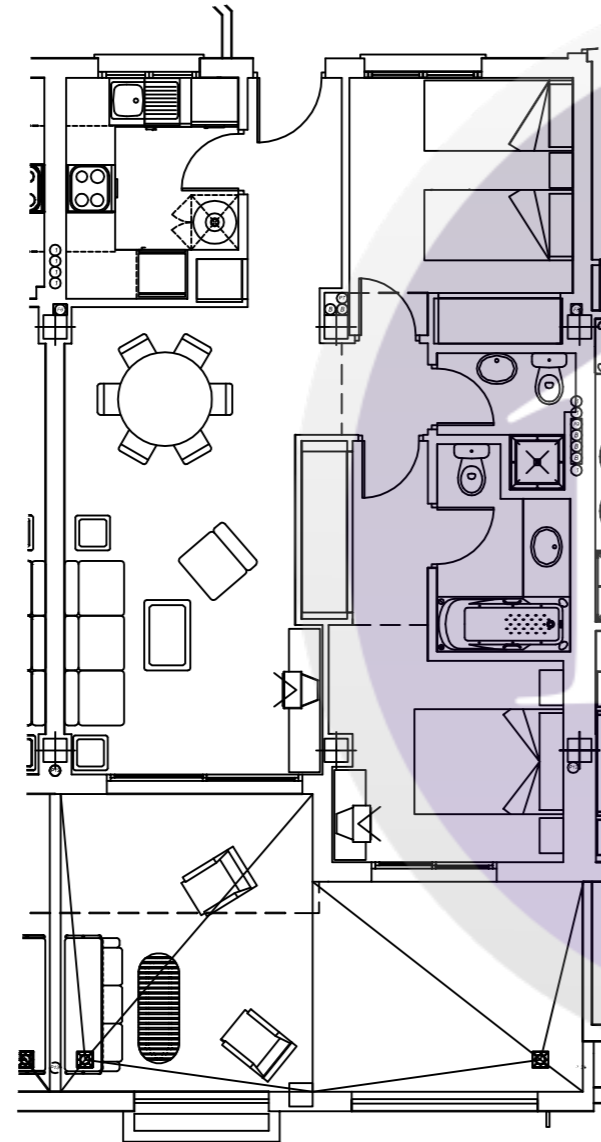

TIPO 9

SUPERFICIES

SUP. CONST.:	76.93 m2
SUP. TERRAZAS:	22.16 m2
SUP. JARDÍN:	--

PORTAL-3
PLANTA PRIMERA C /
FIRST FLOOR C

SUNSETGOLF

0 0,5 1m 2m 3m 4m 5m

Esta documentación gráfica es orientativa y ha sido elaborada a partir del Proyecto Básico del Edificio, pudiendo estar sujeta a modificaciones de carácter técnico, derivadas del desarrollo del proyecto de Edificación y su ejecución. El amueblamiento dibujado lo es a título indicativo, no estando incluida en la venta los muebles, electrodomésticos ni elementos de decoración, (salvo los especificados en memoria de calidades).

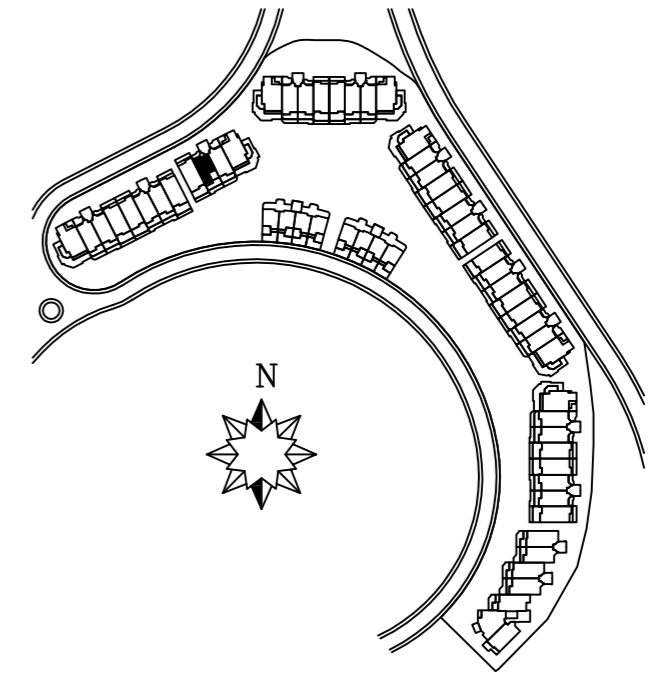
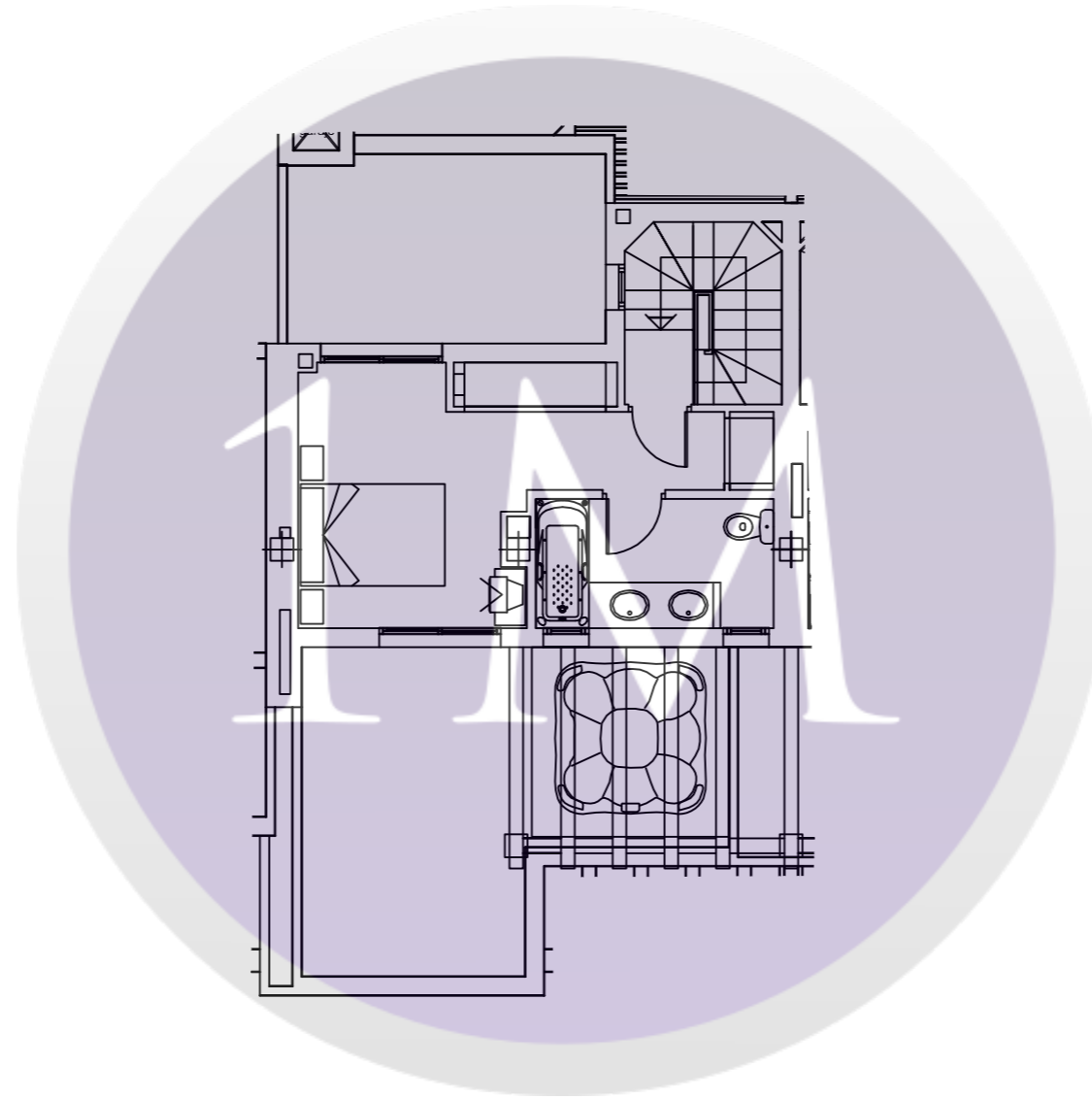
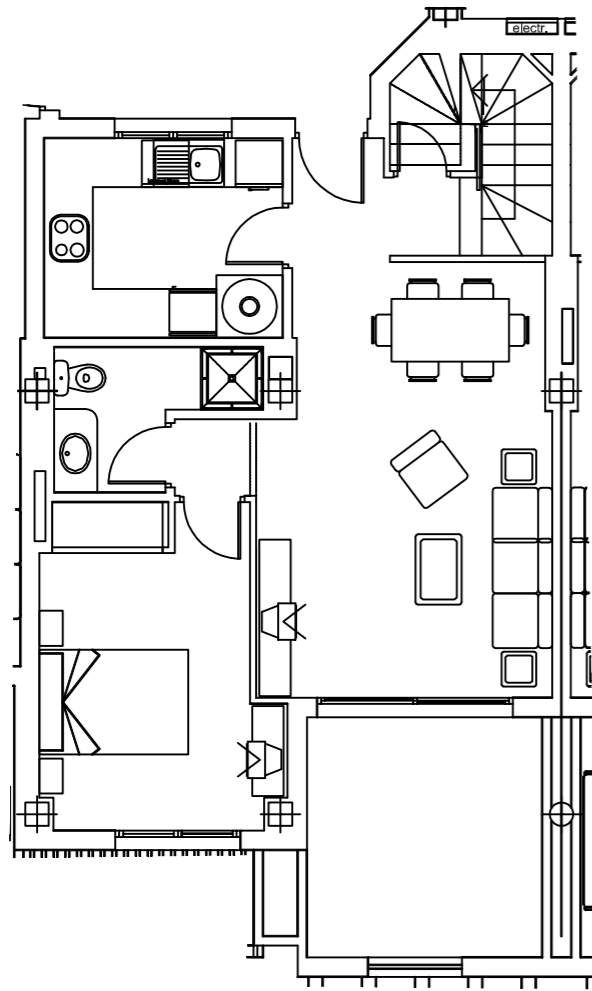

TIPO 16

SUPERFICIES / M2	
Sup. Const. / Built interior:	98.33 m2
Sup. Terrazas / Terraces:	41.10 m2
Sup. Jardín / Garden:	--

PORTAL-3
PLANTA SEGUNDA ÁTICO B /
SECOND FLOOR DUPLEX PENTHOUSE B



0 0,5 1m 2m 3m 4m 5m

Esta documentación gráfica es orientativa y ha sido elaborada a partir del Proyecto Básico del Edificio, pudiendo estar sujeta a modificaciones de carácter técnico, derivadas del desarrollo del proyecto de Edificación y su ejecución. El amueblamiento dibujado lo es a título indicativo, no estando incluida en la venta los muebles, electrodomésticos ni elementos de decoración, (salvo los especificados en memoria de calidades).

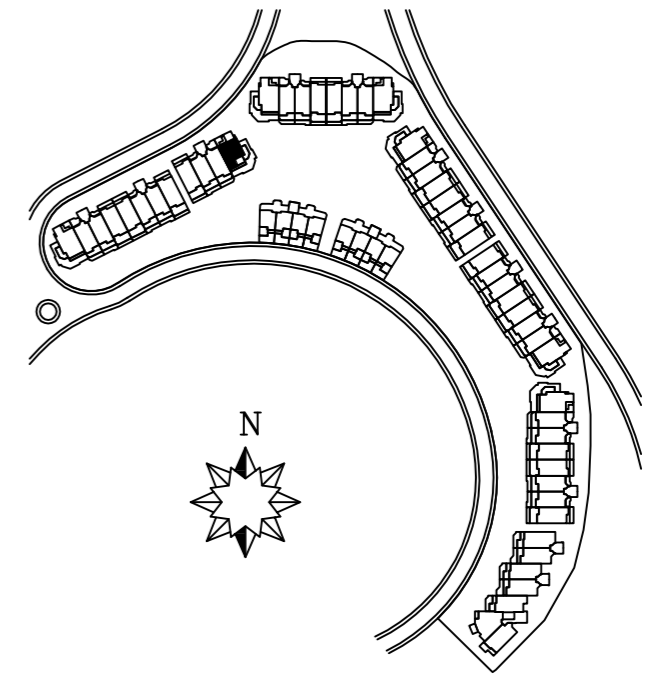
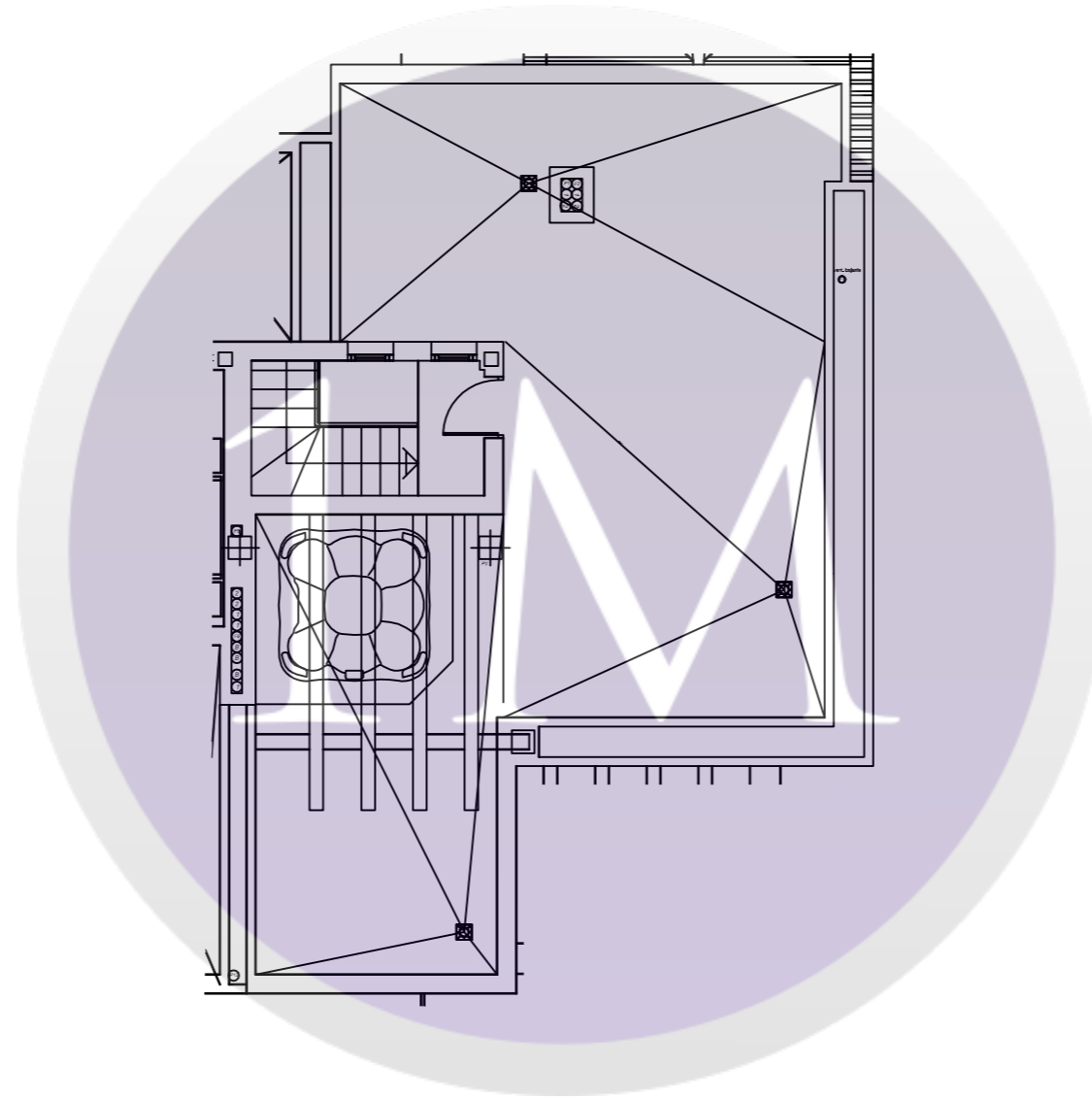
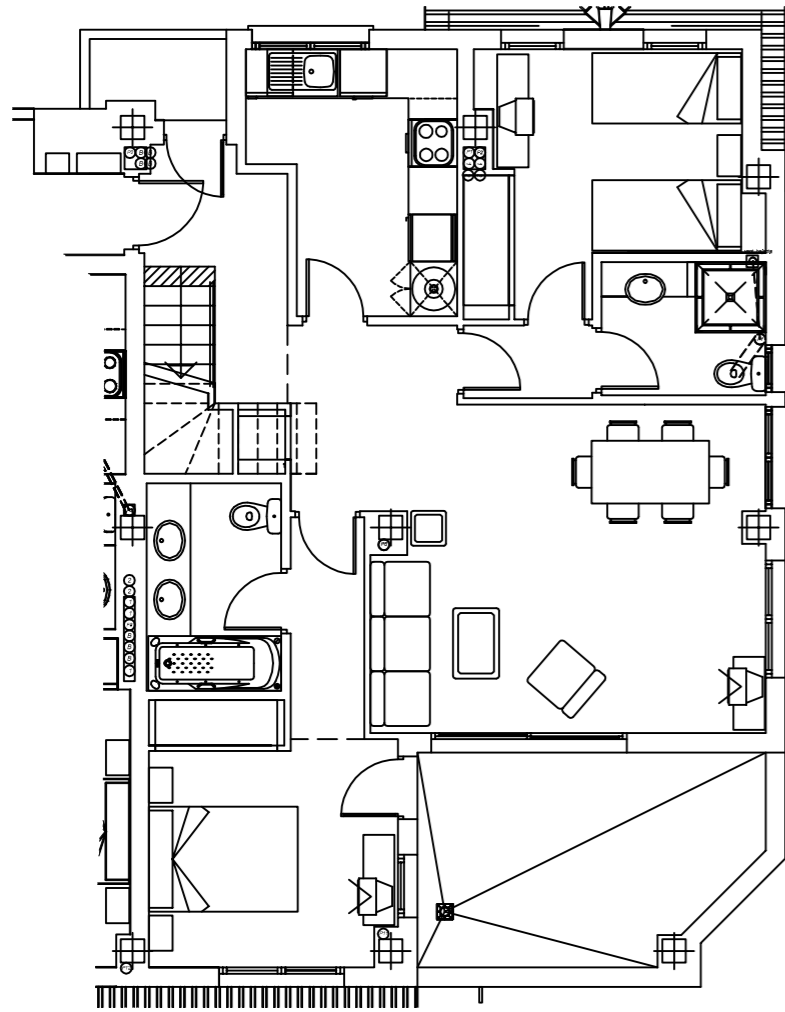

TIPO 15

SUPERFICIES / M2	
Sup. Const. / Built interior:	100.17 m2
Sup. Terrazas / Terraces:	82.11 m2
Sup. Jardín / Garden:	--

PORTAL-3
PLANTA SEGUNDA ÁTICO D /
SECOND FLOOR DUPLEX PENTHOUSE D



0 0,5 1m 2m 3m 4m 5m

Esta documentación gráfica es orientativa y ha sido elaborada a partir del Proyecto Básico del Edificio, pudiendo estar sujeta a modificaciones de carácter técnico, derivadas del desarrollo del proyecto de Edificación y su ejecución. El amueblamiento dibujado lo es a título indicativo, no estando incluida en la venta los muebles, electrodomésticos ni elementos de decoración, (salvo los especificados en memoria de calidades).

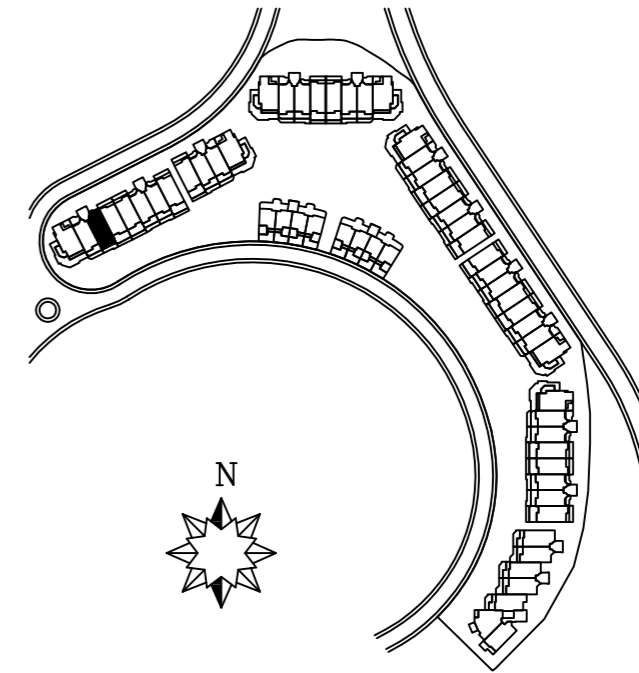
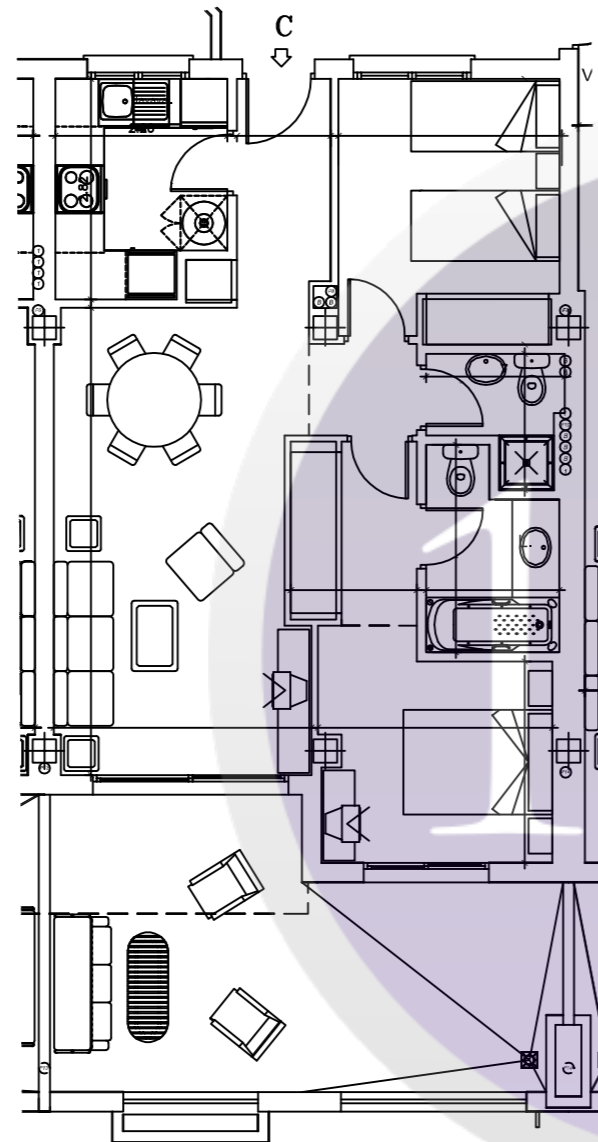

TIPO 9

SUPERFICIES / M2	
Sup. Const. / Built interior:	76.88 m2
Sup. Terrazas / Terraces:	22.66 m2
Sup. Jardín / Garden:	--

**PORTAL-1
PLANTA PRIMERA C /
FIRST FLOOR C**

SUNSETGOLF

0 0,5 1m 2m 3m 4m 5m

Esta documentación gráfica es orientativa y ha sido elaborada a partir del Proyecto Básico del Edificio, pudiendo estar sujeta a modificaciones de carácter técnico, derivadas del desarrollo del proyecto de Edificación y su ejecución. El amueblamiento dibujado lo es a título indicativo, no estando incluida en la venta los muebles, electrodomésticos ni elementos de decoración, (salvo los especificados en memoria de calidades).

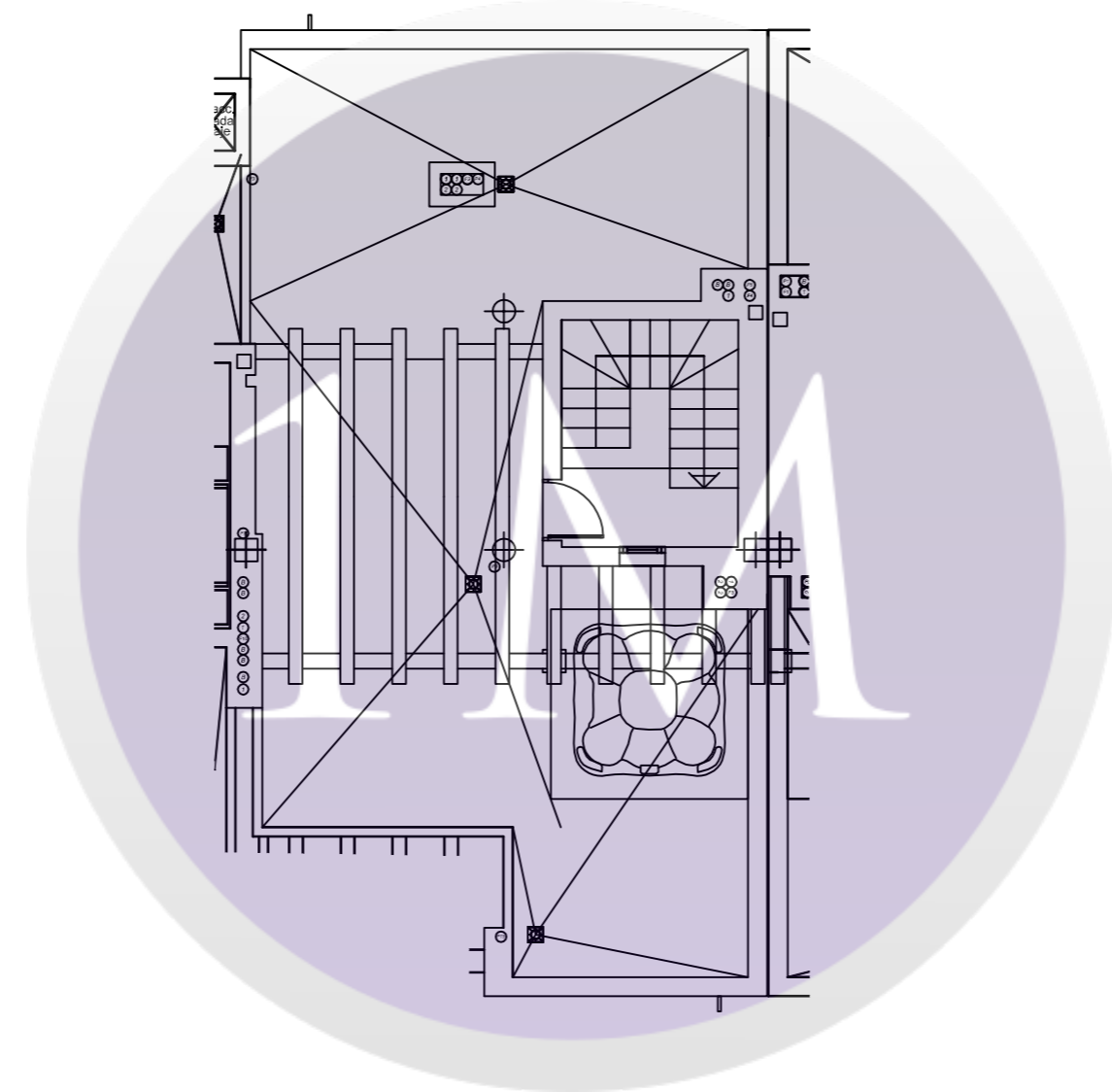
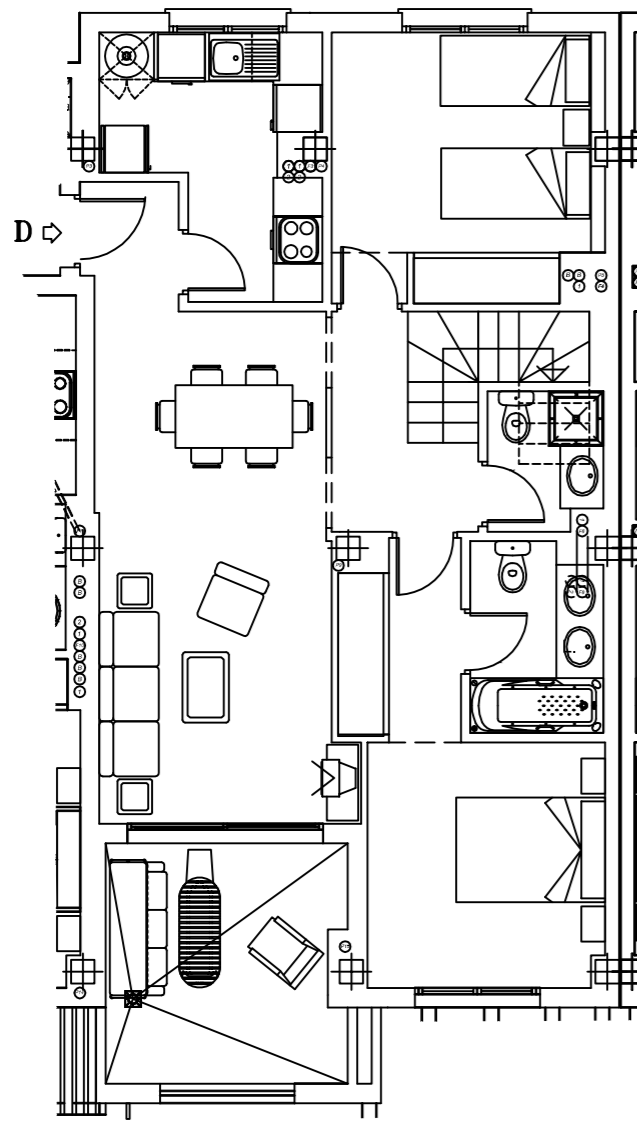
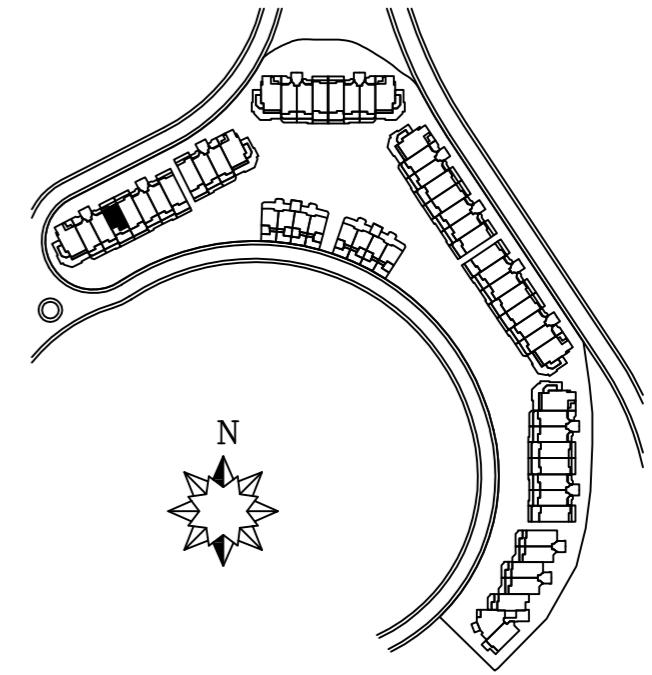

TIPO 17

SUPERFICIES / M2	
Sup. Const. / Built interior:	96.67 m2
Sup. Terrazas / Terraces:	74.29 m2
Sup. Jardín / Garden:	--

PORTAL-1
PLANTA SEGUNDA ÁTICO D /
SECOND FLOOR DUPLEX PENTHOUSE D



0 0,5 1m 2m 3m 4m 5m

Esta documentación gráfica es orientativa y ha sido elaborada a partir del Proyecto Básico del Edificio, pudiendo estar sujeta a modificaciones de carácter técnico, derivadas del desarrollo del proyecto de Edificación y su ejecución. El amueblamiento dibujado lo es a título indicativo, no estando incluida en la venta los muebles, electrodomésticos ni elementos de decoración, (salvo los especificados en memoria de calidades).

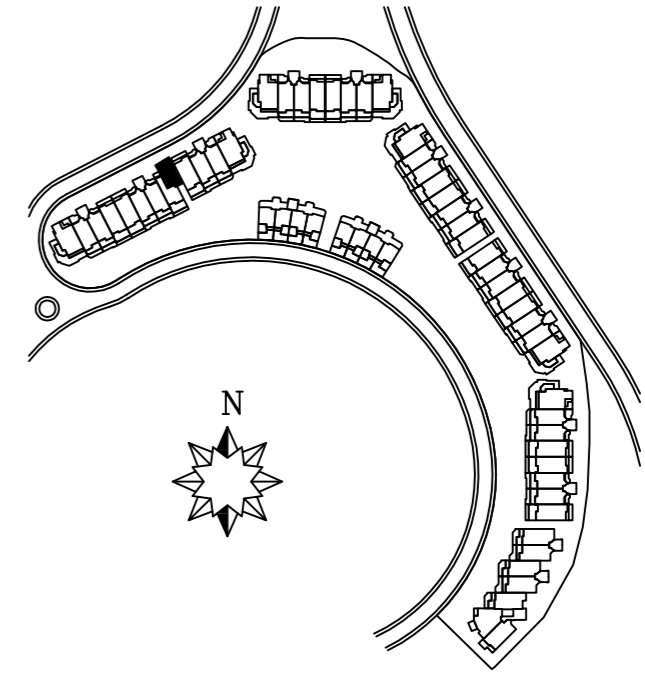
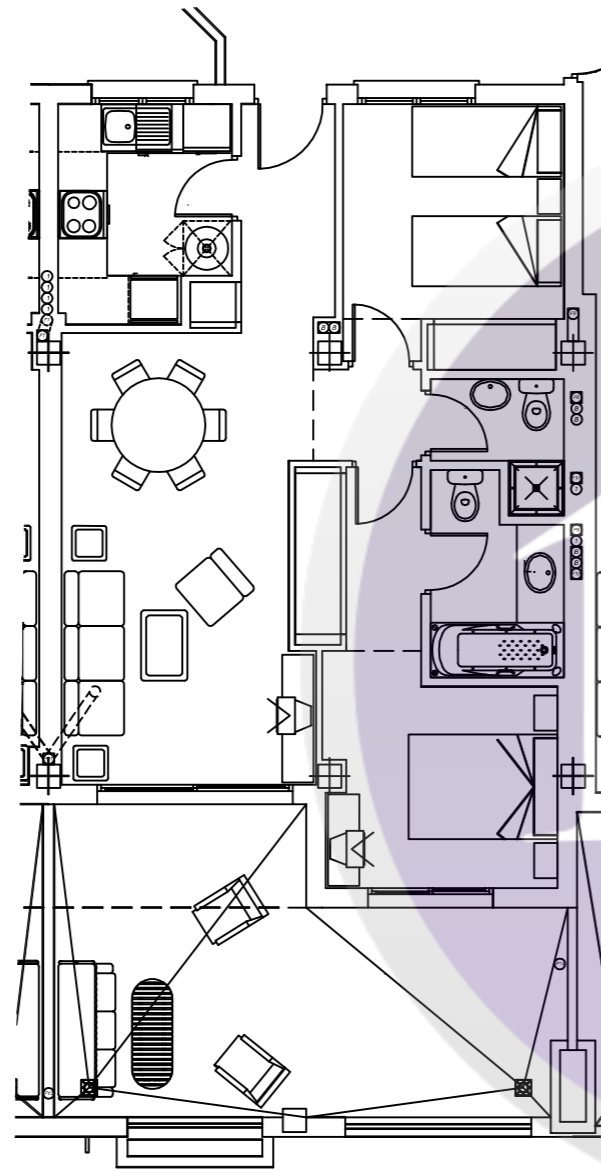

TIPO 12

SUPERFICIES / M2

Sup. Const. / Built interior:	76.71 m2
Sup. Terrazas / Terraces:	22.30 m2
Sup. Jardín / Garden:	--

PORTAL-2
PLANTA PRIMERA C /
FIRST FLOOR C



0 0,5 1m 2m 3m 4m 5m

Esta documentación gráfica es orientativa y ha sido elaborada a partir del Proyecto Básico del Edificio, pudiendo estar sujeta a modificaciones de carácter técnico, derivadas del desarrollo del proyecto de Edificación y su ejecución. El amueblamiento dibujado lo es a título indicativo, no estando incluida en la venta los muebles, electrodomésticos ni elementos de decoración, (salvo los especificados en memoria de calidades).

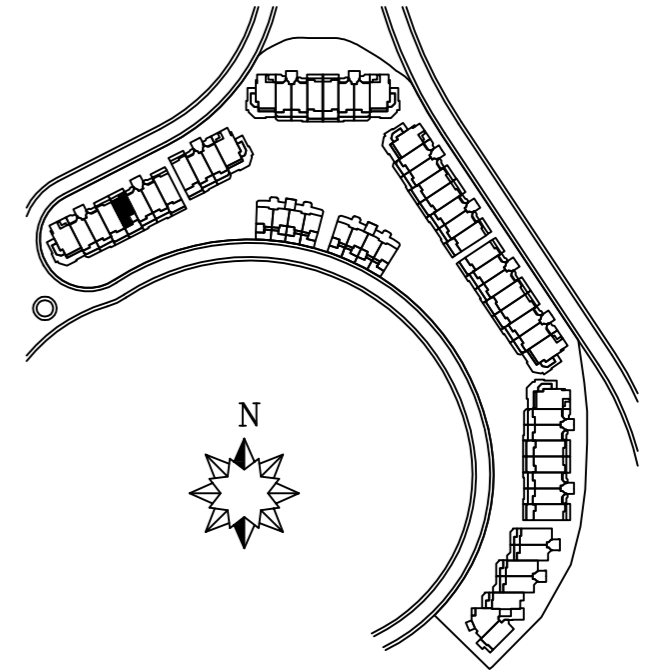
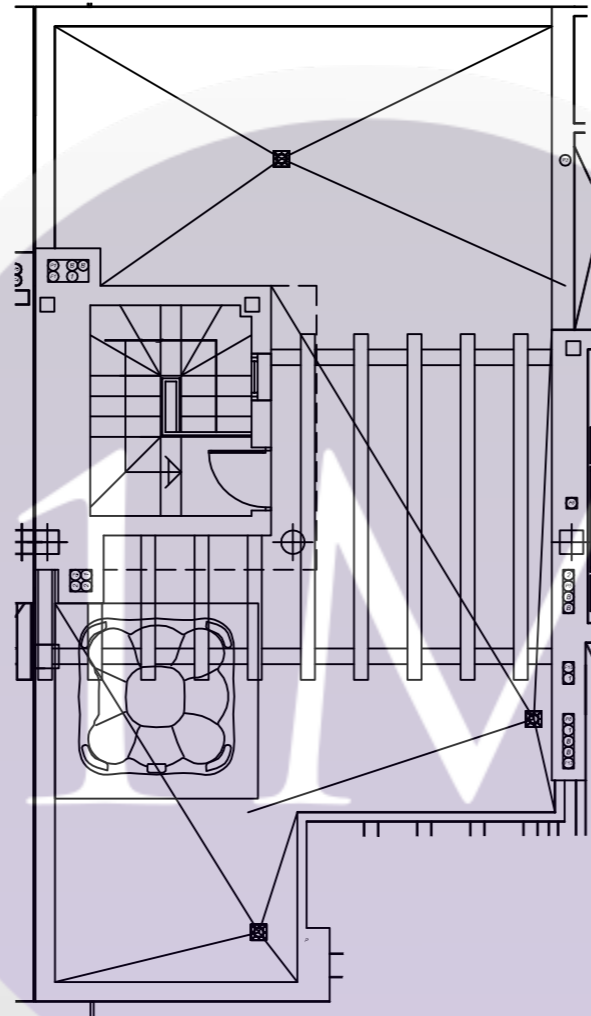
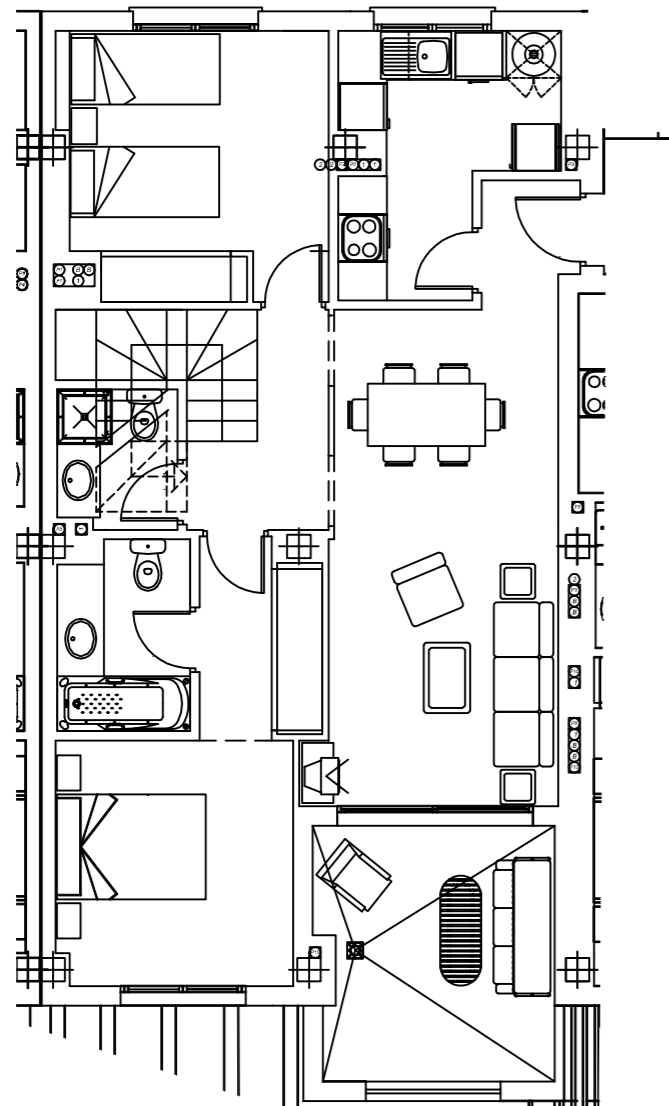

TIPO 18

SUPERFICIES / M2

Sup. Const. / Built interior:	94.70 m2
Sup. Terrazas / Terraces:	74.73 m2
Sup. Jardín / Garden:	--

PORTAL-2
PLANTA SEGUNDA ÁTICO A /
SECOND FLOOR DUPLEX PENTHOUSE A

SUNSETGOLF

0 0,5 1m 2m 3m 4m 5m

Esta documentación gráfica es orientativa y ha sido elaborada a partir del Proyecto Básico del Edificio, pudiendo estar sujeta a modificaciones de carácter técnico, derivadas del desarrollo del proyecto de Edificación y su ejecución. El amueblamiento dibujado lo es a título indicativo, no estando incluida en la venta los muebles, electrodomésticos ni elementos de decoración, (salvo los especificados en memoria de calidades).

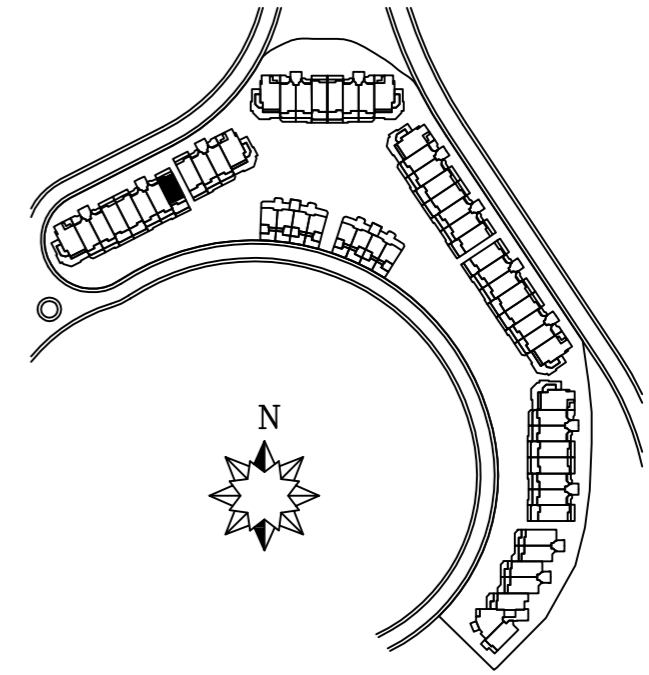
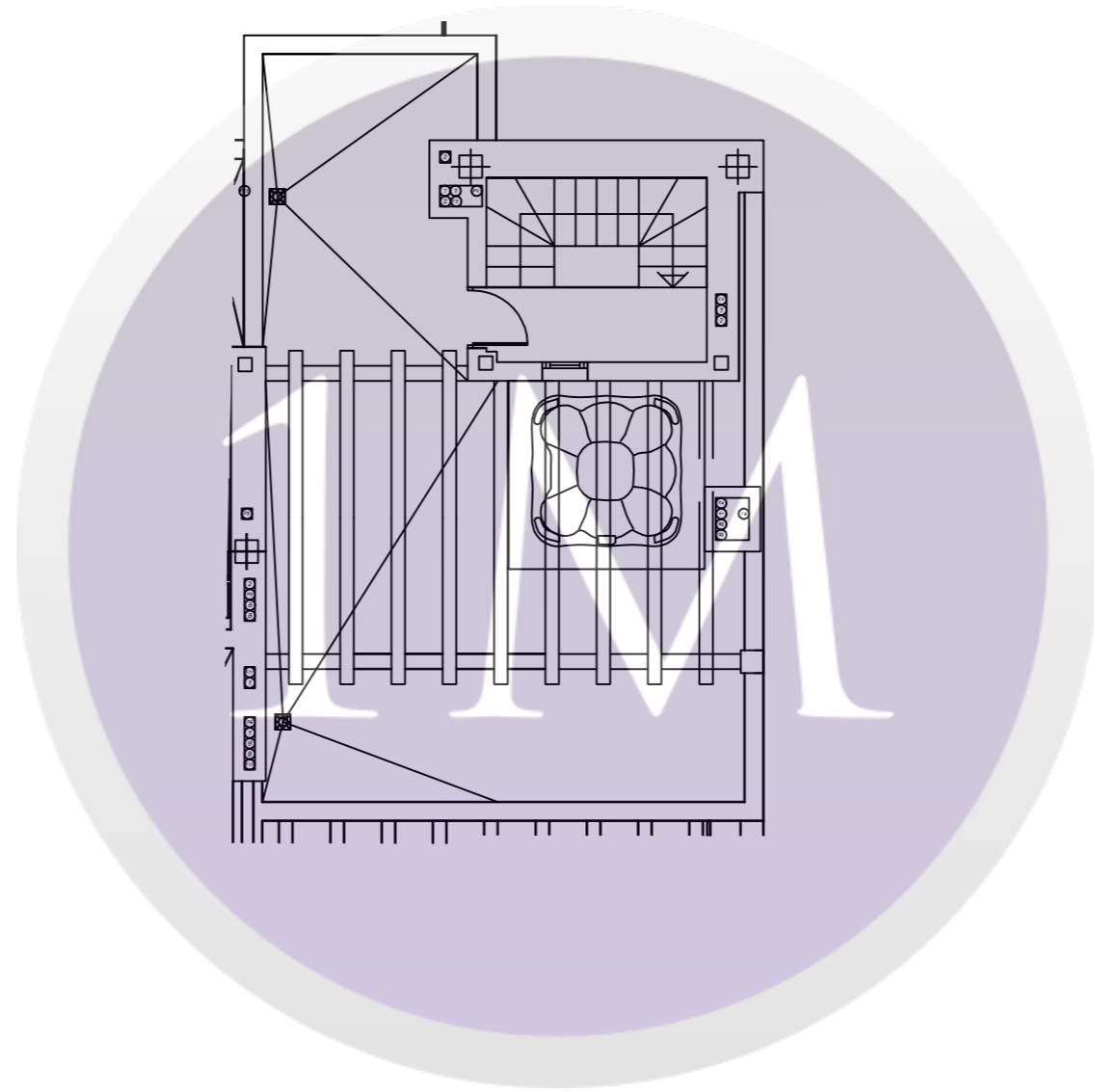
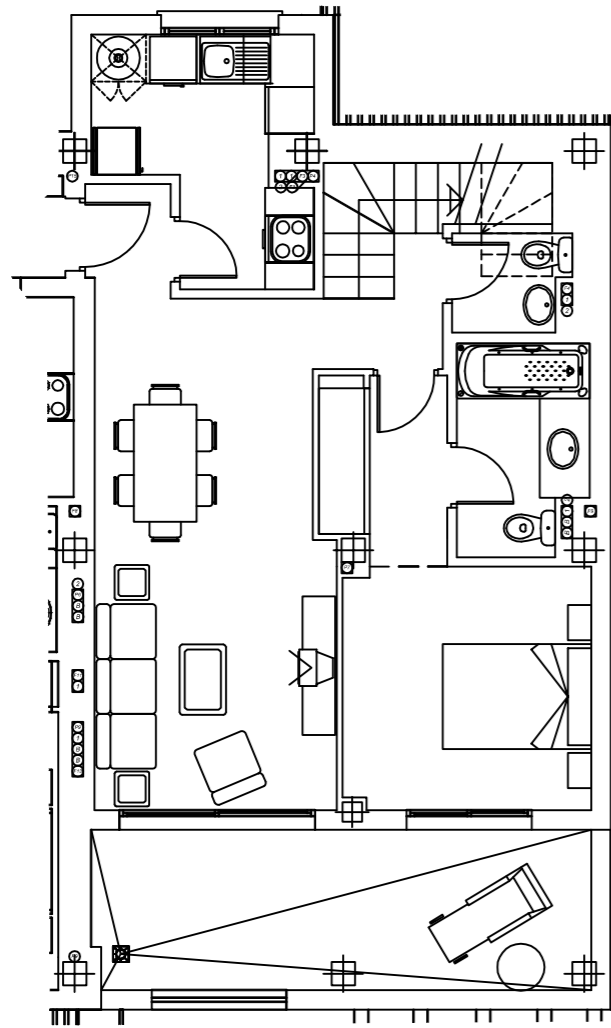

TIPO 20	
SUPERFICIES / M2	
Sup. Const. / Built interior:	78.03 m2
Sup. Terrazas / Terraces:	63.71 m2
Sup. Jardín / Garden:	--

PORTAL-2
PLANTA SEGUNDA ÁTICO D /
SECOND FLOOR DUPLEX PENTHOUSE D

